

Voorvorkolie vervangen

Interval:	10.000 km
Voorvorkolie:	0,140 liter, Agip ATF Dexron of Voorvorkolie SAE10W
Afsluitring:	2 x koper of aluminium 6 mm.
Hulpstuk:	Injectiespuit 60 ml, plastic slangetje, ontluchttingsnippel 6mm.

Hoe werkt het?

Simpel gezien bestaat de telescopische voorvork van de Moto Guzzi uit twee keer twee buizen die in elkaar schuiven. De glad gepolijste binnenpoten (3) waaraan het balhoofd vastzit schuiven in de buitenpoten (2) waartussen het voorwiel zich bevindt. Een belangrijke functie van de voorvork is de juiste demping tijdens het rijden. Het voorwiel moet bij hobbels contact met de weg blijven houden, de motor moet strak blijven sturen en tegelijkertijd ook voldoende comfort bieden. Om dit te bereiken is iedere veerpoot voorzien van een schroefveer (12) en schokdemping (8). Voor de hydraulische demping van de voorvork is olie nodig van de juiste viscositeit en hoeveelheid. Deze olie moet net als andere oliën regelmatig vervangen worden.

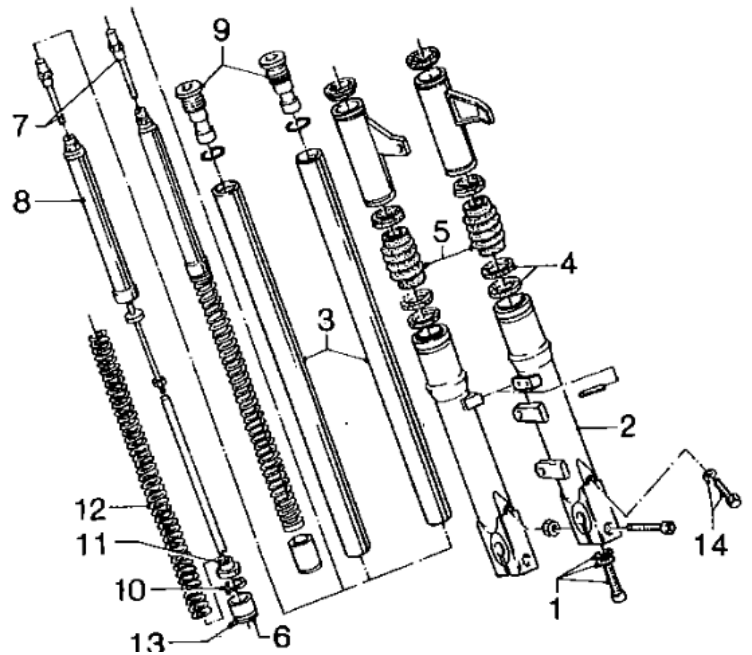

Aan de slag

- Voor het vervangen van de voorvorkolie heeft Moto Guzzi een stukje speciaal gereedschap. Dit kun je eventueel ook zelf maken. Je hebt hiervoor nodig een injectiespuit (maximum grootte die ik kon krijgen was 60 ml), een stukje plastic slang en een ontluchttingsnippel voor een remcilinder, 6mm.



- Kort de ontluichtingsnippel in tot ongeveer 10mm door de punt tot het schroefdraad af te slijpen. Verwijder het slijpsel!

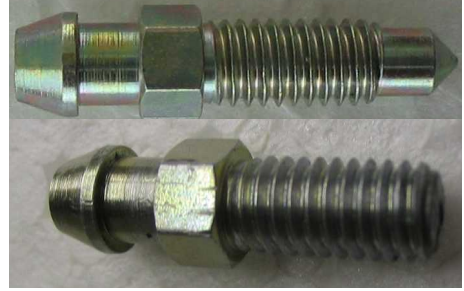

- Schuif het ene uiteinde van de plastic slang over de injectiespuit en het andere uiteinde over de de ontluichtingsnippel. Het hulpstuk is nu klaar.



- Draai de bevestigingsbouten van de tellerpartij bovenop de vorkpoten los.



- Draai de onderliggende moer ongeveer één slag los. Hiervoor moest ik het dashboard een klein beetje optillen en steeksleutel 13 gebruiken.



- Verwijder de inbusbout aan de voorzijde van de voorvork en houd een opvangbakje onder het gat om de olie op te vangen. Trek de voorvorkpoot een beetje naar beneden om de doorgang in de vorkpoot naar de aftap-opening vrij te geven.



- Om de olie makkelijk met de injectiespuit op te zuigen had ik deze in een potje gegoten. Zuig de injectiespuit tot 60 ml vol. Zorg ervoor dat ook de tuit, slangetje en de nippel met olie gevuld is. Lucht eruit drukken dus en eventueel nog een keer olie opzuigen.



- Draai de nippel in de voorvorkpoot en spuit de olie in de vork.



- Om aan de vereiste 70 ml te komen moet er nu nog 10 ml bij:
 - Laat het hulpstuk op de vork zitten.
 - Houd de voorrem vast en druk de vork rustig in. Als het goed is wordt door deze beweging de uitgang afgesloten.
 - Haal de spuit van het slangetje en vul deze opnieuw.
 - Druk de spuit weer op het slangetje. Let op dat er in de nippel, slangetje en top van de spuit ook weer olie zit. Eventueel de nippel een klein beetje losdraaien om de lucht te laten ontsnappen. Daarna weer vastdraaien.
 - Trek de voorvorkpoot weer naar beneden om de doorgang weer vrij te geven.
 - Spuit de ontbrekende 10 ml olie in de vork.
 - Duw de voorvork weer voorzichtig in om de doorgang af te sluiten.

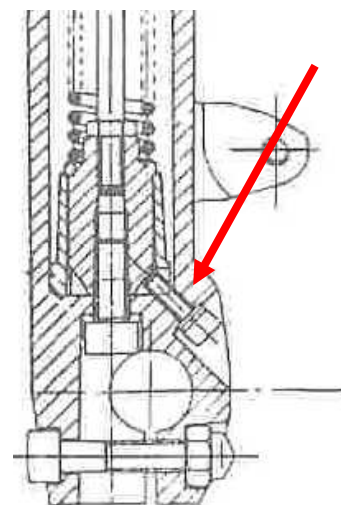

- Monteer de inbusbout met nieuw afsluiteringetje.
 - Draai bovenop de voorvorkpoot de moer weer vast.
 - De andere voorvorkpoot gaat op dezelfde wijze.
 - Vergeet niet de tellerpartij aan beide kanten weer vast te zetten.

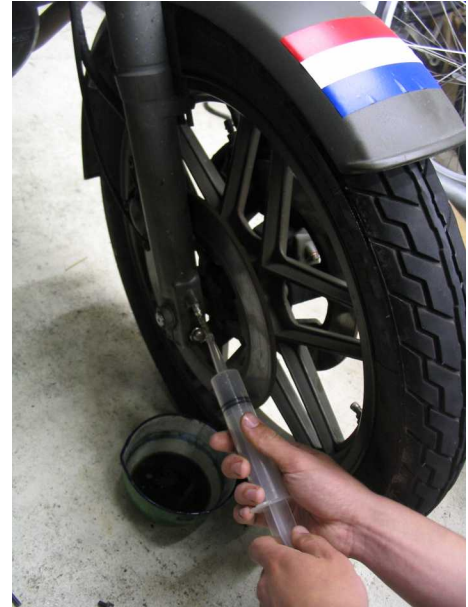

©Ruud Jongeling, 24 juli 2017 – deze handleiding hoort bij de website www.motoguzziv50nato.info .